

**Паспорт фонда оценочных средств
по предмету «Изобразительное искусство»**

№ п/п	Наименование оценочного средства	Чет верть	Разработчик
2 класс			
1.	Контрольная работа за 1 четверть.	I	Б. М. Неменский. Уроки изобразительного искусства, поурочные разработки, 2 класс М.: Просвещение.
2.	Контрольная работа за 2 четверть.	II	Б. М. Неменский. Уроки изобразительного искусства, поурочные разработки, 2 класс М.: Просвещение.
3.	Промежуточная контрольная работа.	IV	Б. М. Неменский. Уроки изобразительного искусства, поурочные разработки, 2 класс М.: Просвещение.

**Фонд оценочных материалов
по предмету «Изобразительное искусство». 2 класс.**

1.Контрольная работа по изобразительному искусству за 1 четверть.

2 класс

ФИО _____ **Класс:** _____ **Дата:** _____

1.Выбери группу основных цветов.

- а) синий, оранжевый, бежевый
- б) синий, красный, жёлтый
- в) оранжевый, фиолетовый, голубой

2.Как называется вид искусства, произведения в котором создаются красками?

- а) живопись
- б) скульптура
- в) архитектура

3.Отгадай загадки

1)Черный Ивашка –
Деревянная рубашка,
Где носом поведет,
Там заметку кладет. (_____)

2) Если ей работу дашь _
Зря трудился карандаш. (_____)

**4.Какие цвета относятся к холодным, какие - к теплым?
(распредели по группам)**

Теплые	Холодные

-Желтый, оранжевый, синий, красный, зеленый, фиолетовый, сиреневый, голубой.

5. Как называется картина, на которой изображается природа?

- а) портрет
- б) пейзаж
- в) натюрморт





6. Назови цвета радуги.

7. Рассмотрите рисунок. Это:

- A) портрет
- B) пейзаж
- C) натюрморт
- D) скульптура

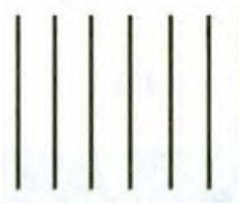

8. Незнайка провел наклонные линии. Определите, где работа Незнайки.

A)	B)	C)	D)
			

9. Архитектура - это...

- а) статуи
- б) здания
- в) посуда, ткани

10. 4. Выберите художественный материал:

- A) краски
- B) кисть
- C) карандаш

D) портрет



2. Контрольная работа за 2 четверть. 2 класс

ФИО _____ **Класс:** _____ **Дата:** _____

1. Как еще можно назвать картинки в детских книжках?

- A) поделки
- B) аппликации
- C) иллюстрации
- D) фотографии

2. Вспомните сказку «Колобок». Отметьте иллюстрацию к этой сказке.

A)	B)	C)	D)
			

3. Реальное изображение человека – это:

- A) портрет
- B) пейзаж
- C) натюрморт
- D) все ответы верны





4. К какому жанру относится изображение природы?

- а) пейзаж
- б) натюрморт
- в) портрет

5. Отметьте неверное утверждение.

- A) Кисть после работы нельзя оставлять в баночке.
- B) Перед тем, как брать новую краску, кисть нужно помыть в воде.
- C) Кисточку не держите у самого кончика.
- D) Коробочки с красками оставляйте открытыми, пусть просохнут.

6. Определите, где художник использовал растительный орнамент.

A)	B)	C)	D)
			

7. Рассмотрите изображение. Определите вид изобразительного искусства.

- A) живопись
- B) графика
- C) скульптура
- D) декоративно-прикладное искусство



8. Рассмотрите изображение. Определите вид изобразительного искусства.

- A) архитектура
- B) графика
- C) скульптура
- D) декоративно-прикладное искусство



- 1) Статуя – это...
- а) рисунок
 - б) живопись
 - в) скульптура

10. Ребята смешали две краски (жёлтую и синюю). Какой цвет они получили?



- A) коричневый
- B) черный
- C) зеленый
- D) красный

Промежуточная контрольная работа по изобразительному искусству.

2 класс.

ФИО _____ **Класс:** _____ **Дата:** _____

1.Рисунки, созданные карандашом, тушью, углём называются:

- а) живопись
- б) графика
- в) скульптура

2.Что такое цветовой круг?

- а) расположение цветов по порядку
- б) размещение кисточек.
- в) смешение красок.

3. Как называется наука, которая рассказывает о цвете?

- а) цветоведение
- б) спектр

4.Как называется картина, на которой изображается природа?

- а) портрет
- б) натюрморт
- в) пейзаж

5. Какой жанр переводится как «мёртвая натура»?

- а) портрет
- б) натюрморт
- в) пейзаж

6. Изображение лица человека это —...

- а) портрет
- б) натюрморт
- в) пейзаж

7. Очертание, контур внешней формы предмета – это...

- а) композиция;
- б) силуэт;
- в) тень.

8. Расставьте цифры от 1 до 4, определив последовательность рисования кленового листа:

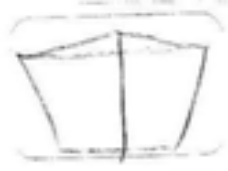
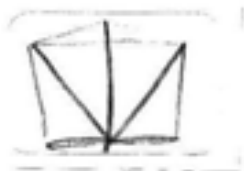

9. Найдите соответствие:

1.Изображение человека	Архитектура
2.Изображение природы	Натюрморт
3.Проекты зданий	Портрет
4.Изображение «неживой природы»	Пейзаж
5.Украшение предметов	Скульптура
6.Лепка человека и животных	Дизайн (декор)

10. В каком городе находится Государственная Третьяковская галерея?

- а) Санкт-Петербург
- б) Казань
- в) Москва